

flächenversetzt
140,6 mm Ansichtsbreite

Profil Art.-Nr.	Stahl Art.-Nr.	Ix-Wert [cm ⁴]
8372	207	1,8 cm ⁴
8395	S 8372	1,4 cm ⁴

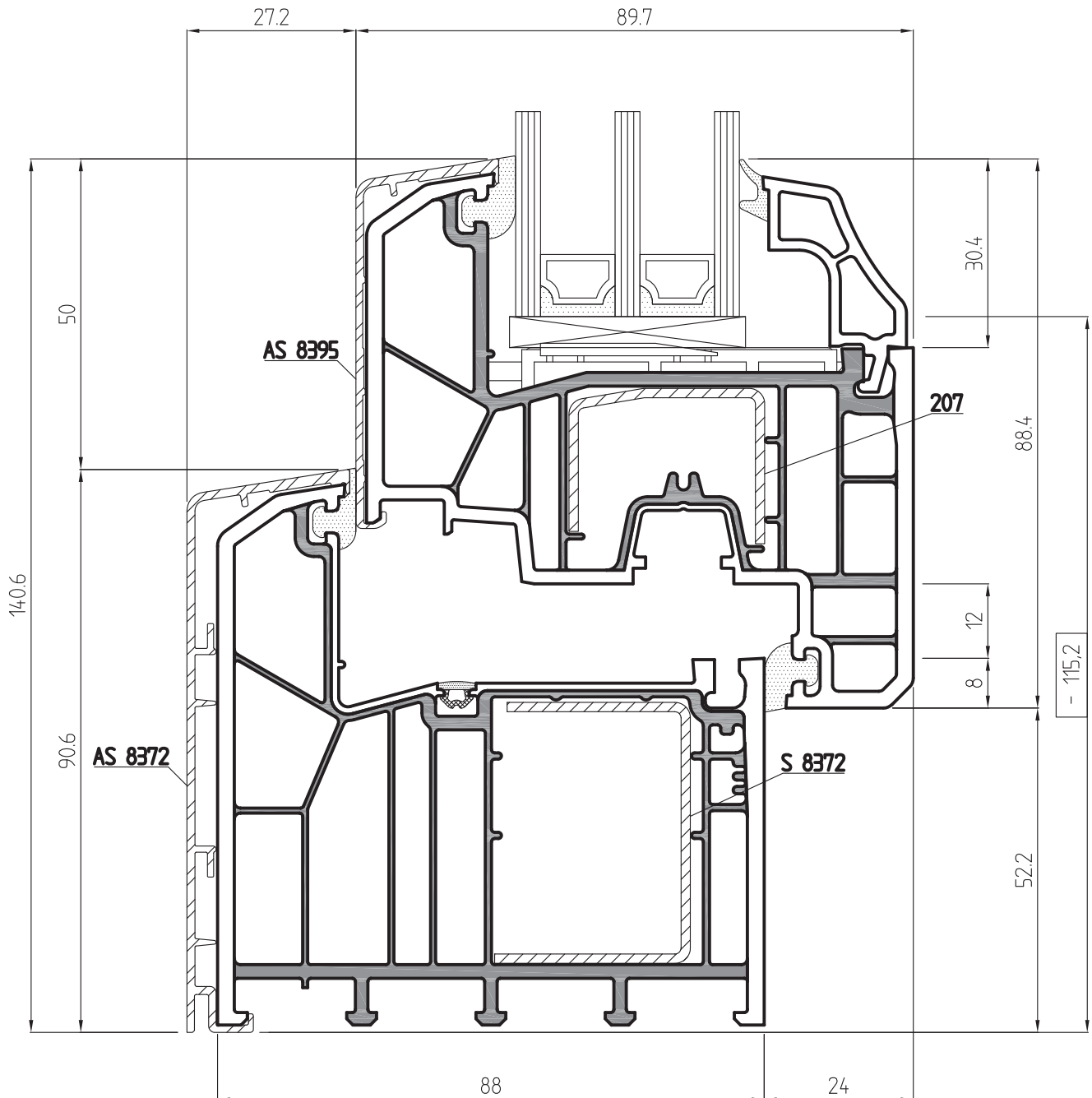

- # = Glasabzugsmaß

flächenversetzt
159,8 mm Ansichtsbreite

Profil	Stahl	Ix-Wert
Art.-Nr. 8372	Art.-Nr. 207	[cm ⁴] 1,8 cm ⁴
8380	S 8380	6,2 cm ⁴

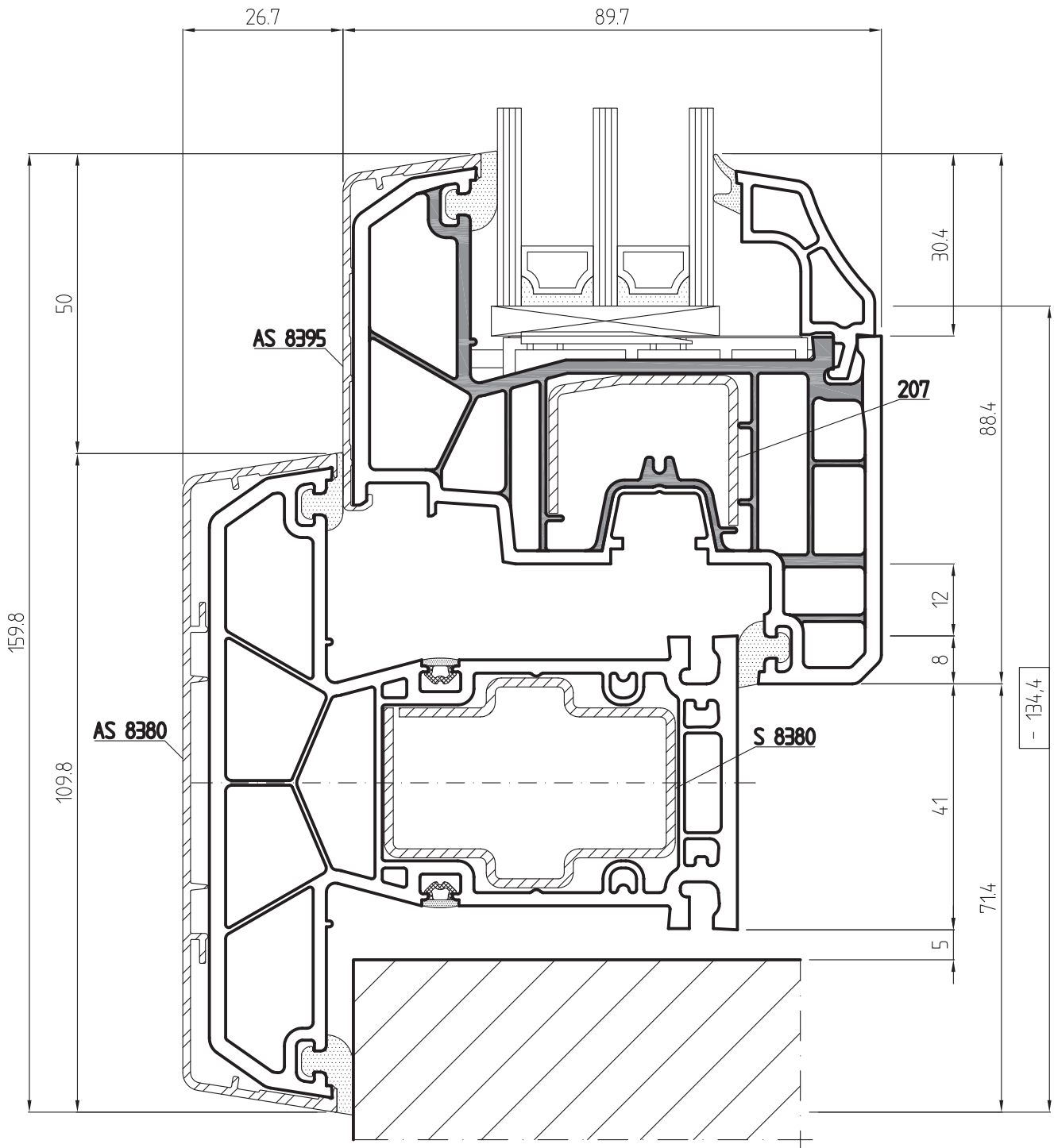

- # = Glasabzugsmaß

flächenversetzt
209,8 mm Ansichtsbreite

Profil	Stahl	Ix-Wert
Art.-Nr. 8372	Art.-Nr. 207	[cm ⁴] 1,8 cm ⁴
8380	S 8380	6,2 cm ⁴

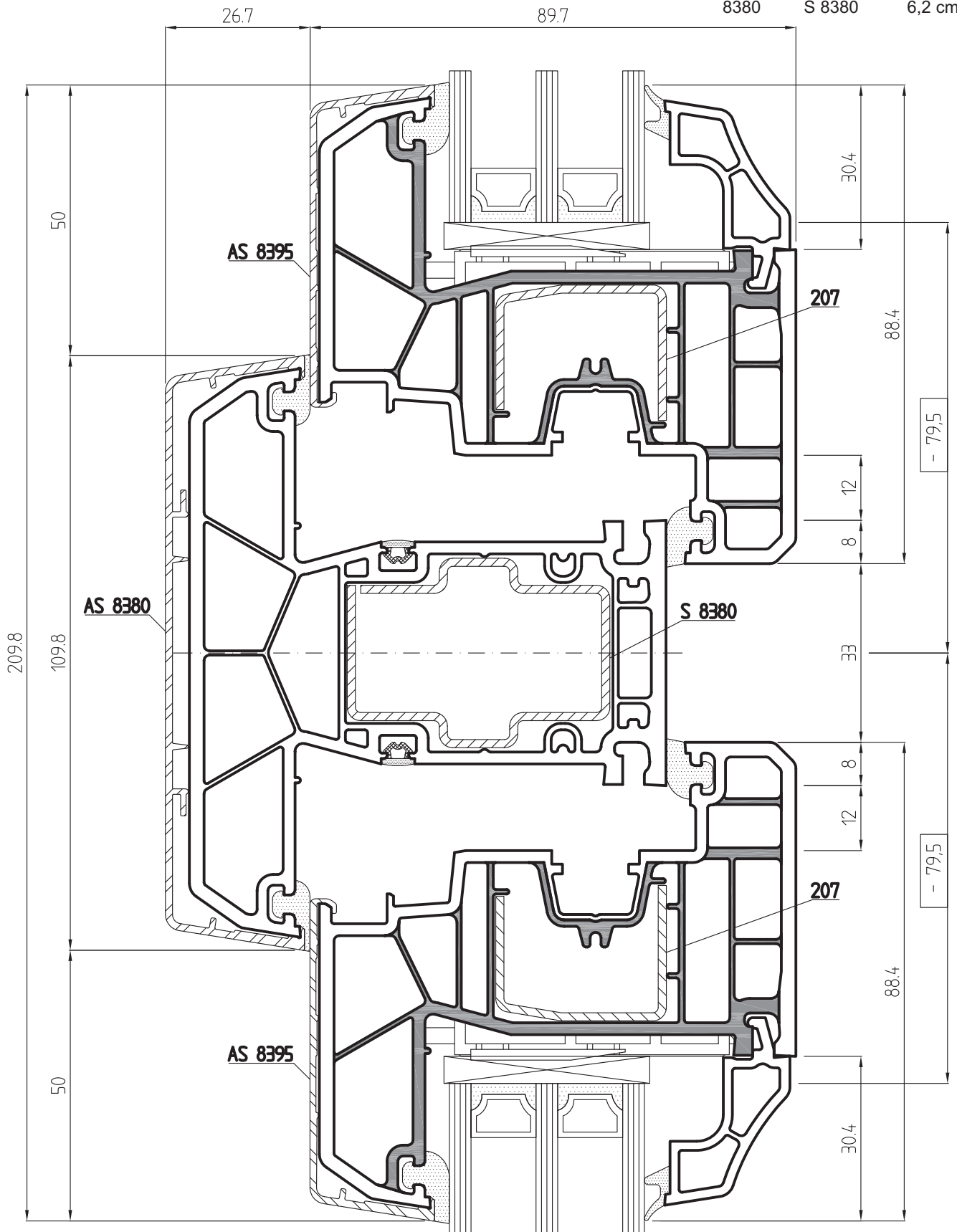

- # = Glasabzugsmaß

flächenversetzt
165,5 mm Ansichtsbreite

Profil Art.-Nr.	Stahl Art.-Nr.	Ix-Wert [cm ⁴]
8372	207	1,8 cm ⁴
8322	832208	3,2 cm ⁴

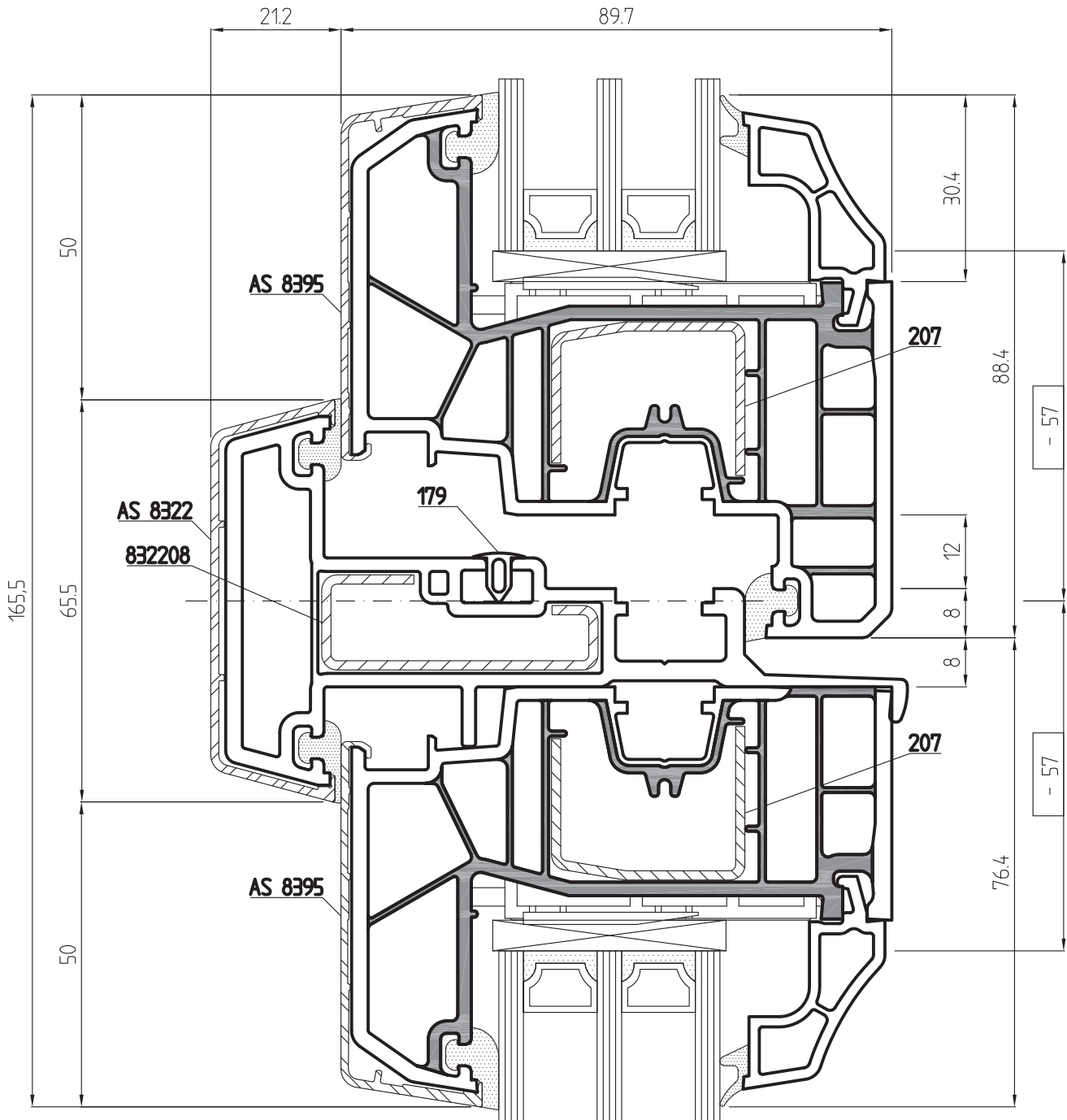

- # = Glasabzugsmaß

flächenversetzt
187,2 mm Ansichtsbreite

Profil Art.-Nr.	Stahl Art.-Nr.	Ix-Wert [cm ⁴]
8372	207	1,8 cm ⁴
8324	910108	1,4 cm ⁴
8324	810208	3,4 cm ⁴

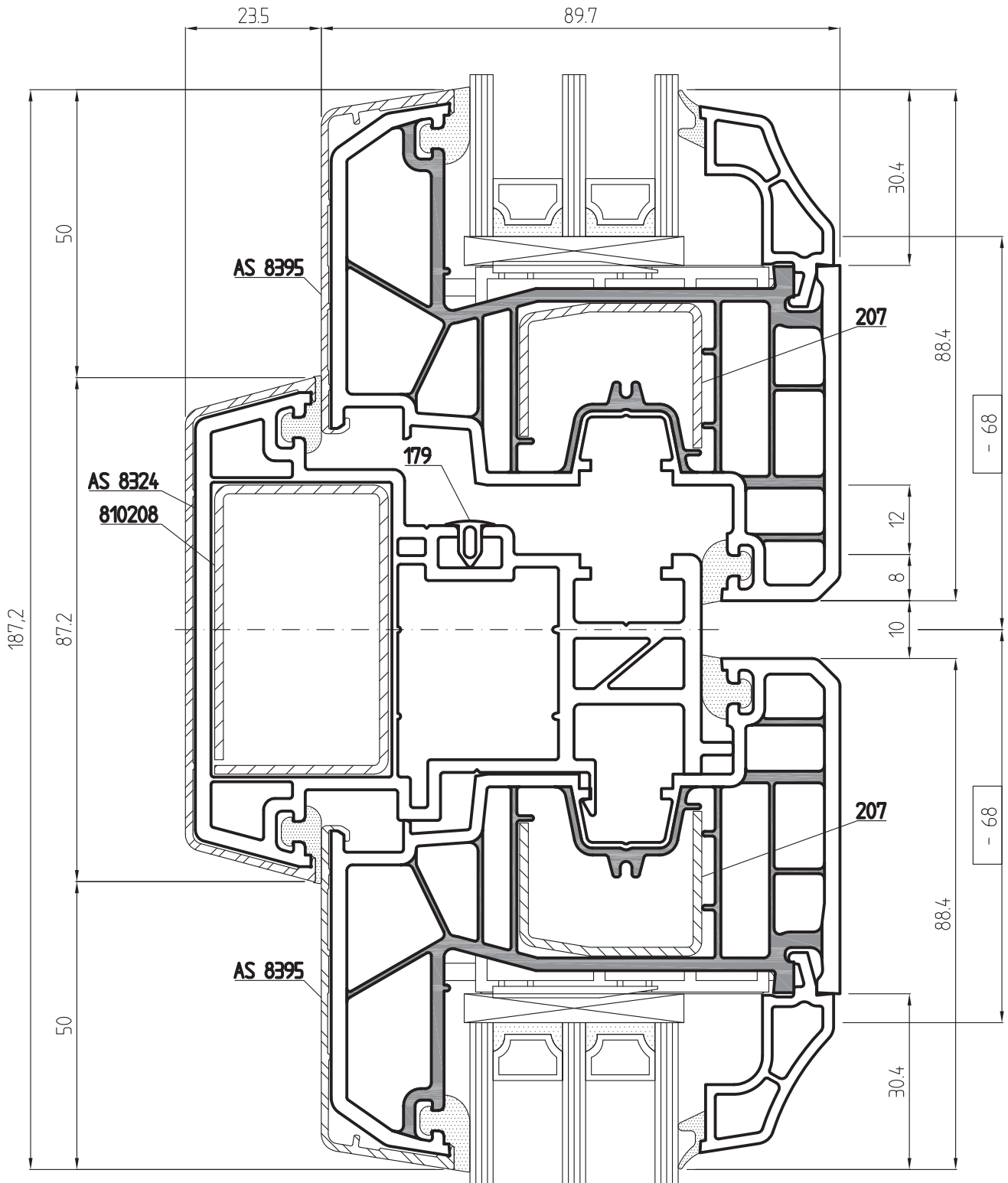

- # = Glasabzugsmaß

flächenversetzt
159,8 mm Ansichtsbreite

Profil	Stahl	Ix-Wert
Art.-Nr. 8372	Art.-Nr. 207	[cm ⁴] 1,8 cm ⁴
8380	S 8380	6,2 cm ⁴

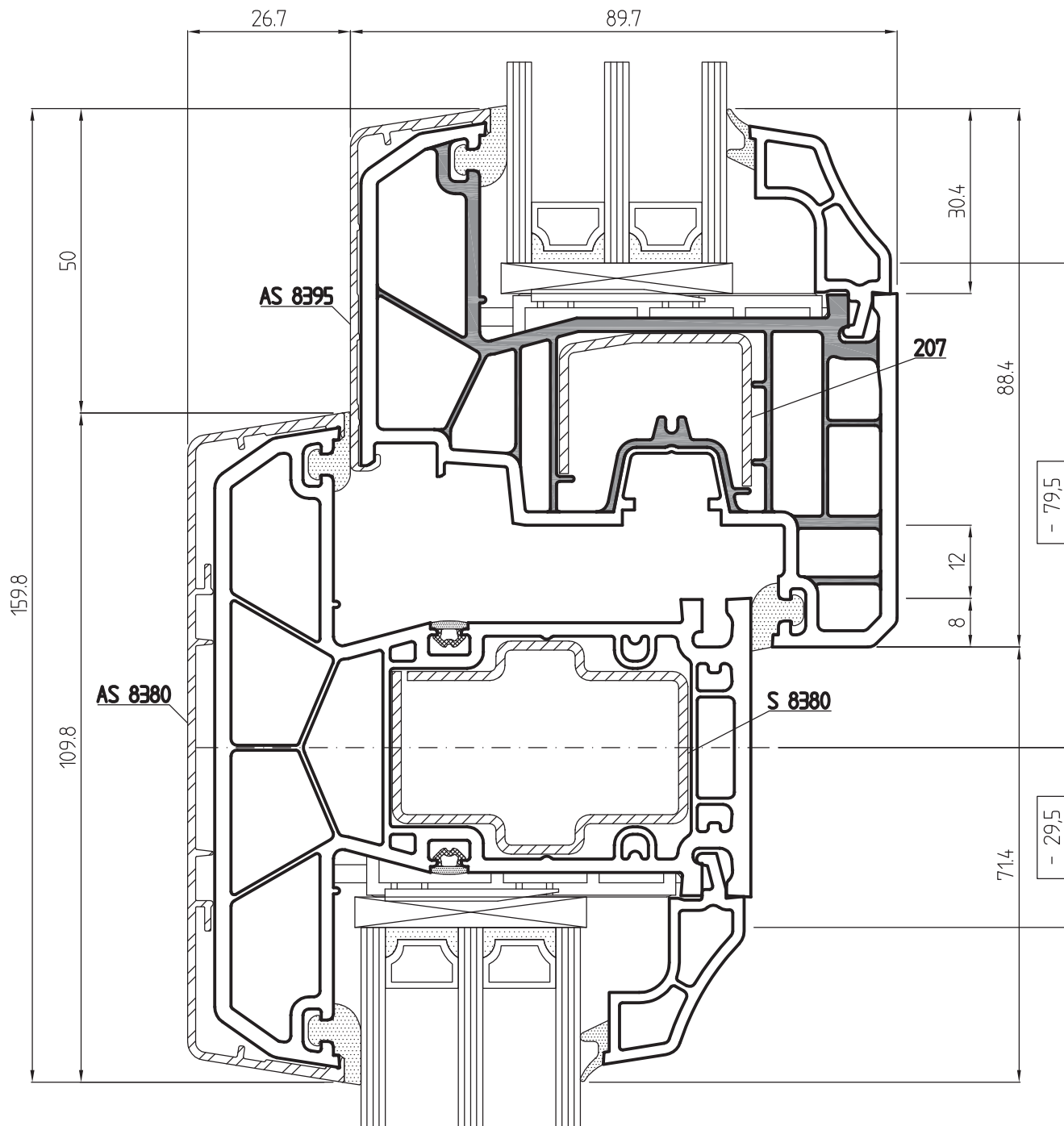

- # = Glasabzugsmaß

flächenversetzt
109,8 mm Ansichtsbreite

Profil	Stahl	Ix-Wert
Art.-Nr.	Art.-Nr.	[cm ⁴]
8380	S 8380	6,2 cm ⁴

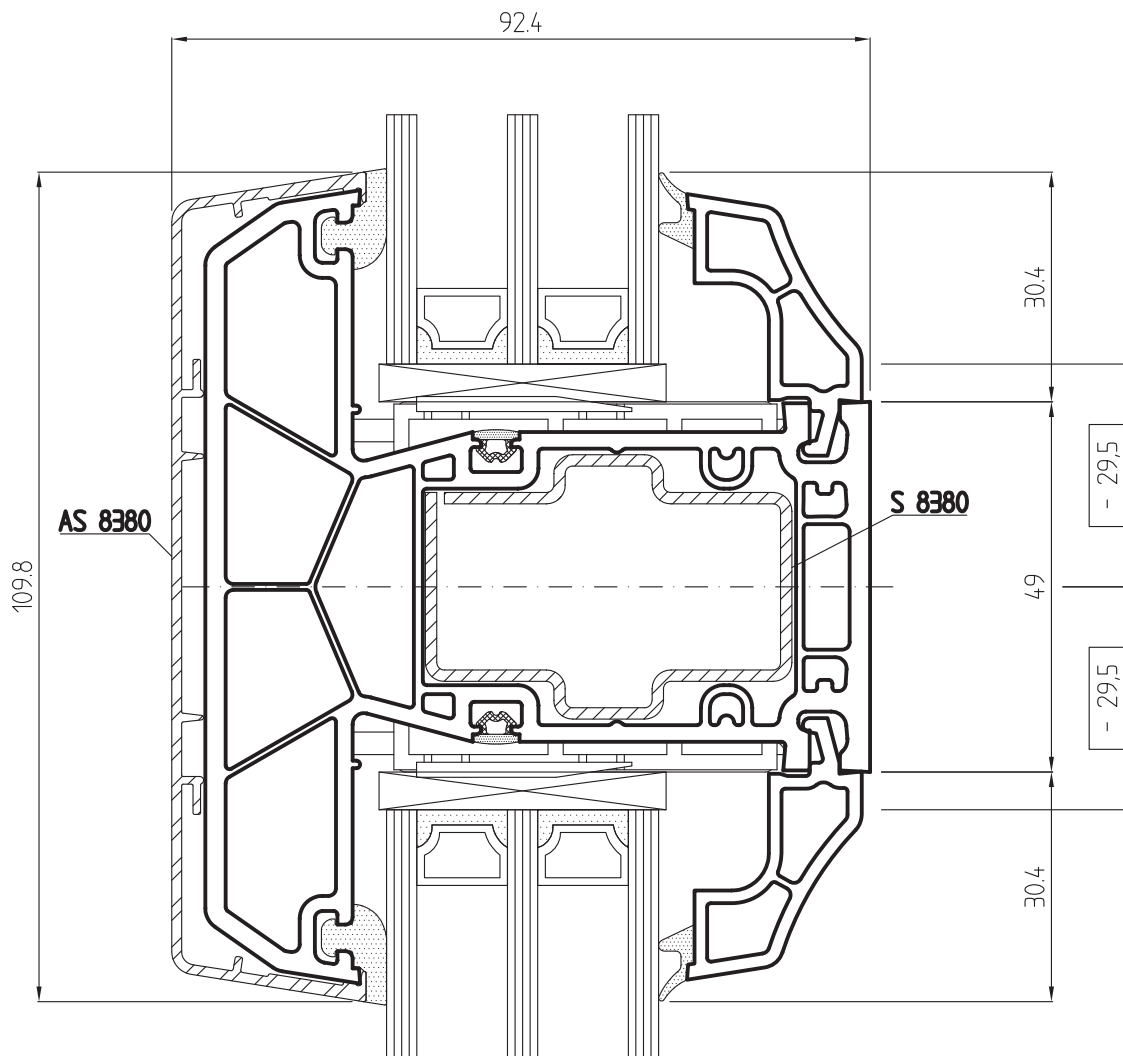

- # = Glasabzugsmaß

flächenversetzt
90,6 mm Ansichtsbreite

Profil Art.-Nr.	Stahl Art.-Nr.	Ix-Wert [cm ⁴]
8372	S 304215	3,0 cm ⁴

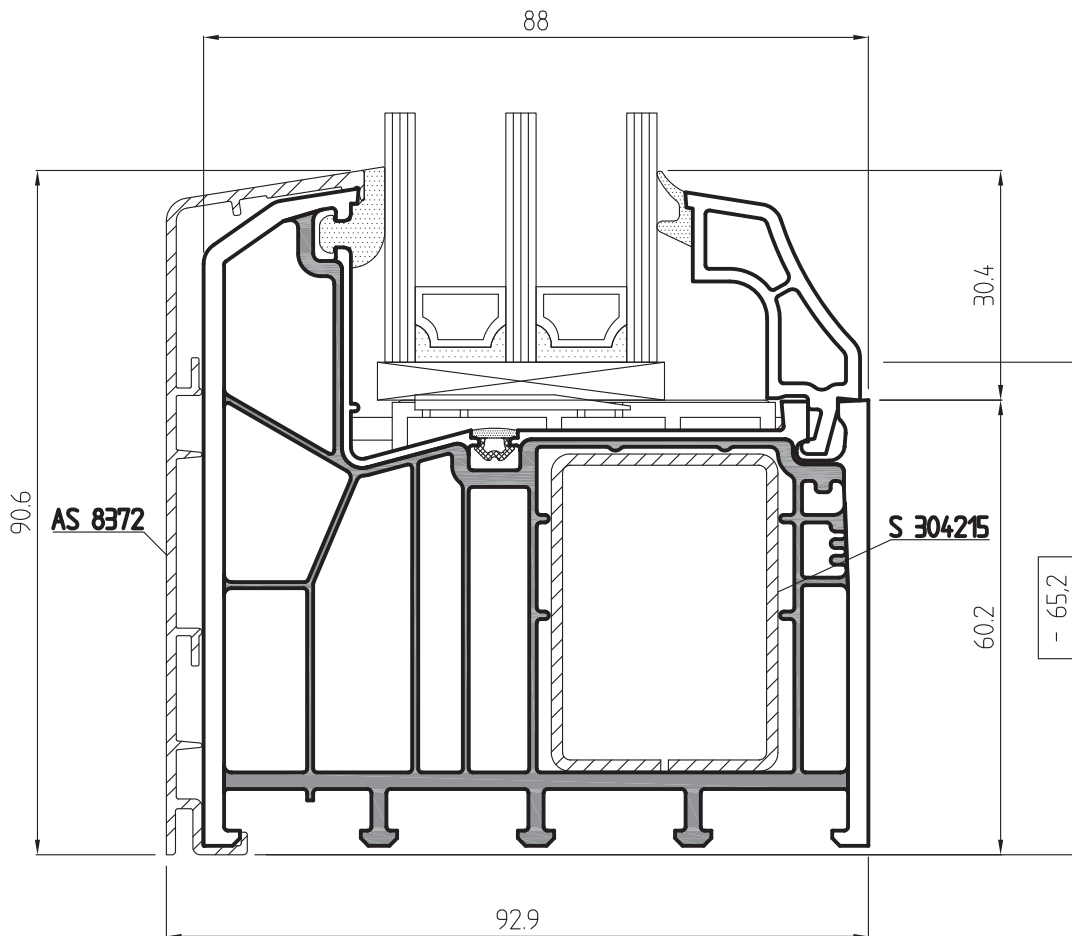

- # = Glasabzugsmaß